

3

Function & Form, Stacked, Folded Raw & Low

May 2010

309

Archipulse > Time Passages

Almendralejo Wine Museum Daniel Jiménez + Jaime Olivares Arquitectos
The Fortress of Franzensfeste Markus Schönl

Function & Form

Stacked, Folded

Raw & Low

309
May 2010



9 772092 519005
ISSN 2092-5190

Archipulse is a quarterly magazine published by the Spanish magazine publisher, Ediciones B, in collaboration with the Spanish magazine publisher, Ediciones B, in collaboration with the Spanish magazine publisher, Ediciones B.

Printed in Korea

The Sainte Marie Psychiatric Clinic in Rodez

Jacques Lacombe-Michel de Florinier Architectes

Architects : Jacques Lacombe, Michel de Florinier
 Project team : Jean-pierre Vigier, Economiste,
 BET IN.S.E. Bureau d'Etudes
 Client : Association Hospitalière Sainte Marie
 Location : Rue de Lisbonne, Bourran 12000 Rodez, France
 Site area : 3,495m²
 Completion : 2007
 Cost : EUR 3.8M
 Photograph : courtesy of the architect (@Gilles Torjeman)



We live in Rodez, the capital of the Aveyron in South-West France. The original town, built on the summit of a steep outcrop, has now spread to a neighboring hill linked by an elegant viaduct. The Sainte-Marie Hospital Association, whose headquarters are near Clermont-Ferrand, has long owned several clinics in southern France, in particular an important one in Rodez where the writer Antonin Artaud was hospitalized in the 1940's. The buildings of the "asylum", as it was then called, covered some 40,000m² on the outskirts of the town.

The director's aim in choosing us to design the clinic was to erase the intimidating prison-like image that a psychiatric building so often has had in the past in the eyes of the public.

Our project is built on a steep north-facing site and is composed of a psychiatric clinic with forty bedrooms, a medico-psychological center and a day hospital, all centered on a shared set of technical services. The center has been operational since 2007.

The level of the access road at the top of the site has been extended into a vast horizontal slab overhanging the site, leaving space below for a covered parking while also providing a convincing platform for the main construction.

The originality of the solution proposed stems from the decision to set the most important part of the project, the forty bedrooms of the clinic, on the uppermost story overlooking the top of trees. Thus liberating the lower levels for a more spacious approach to the planning of the medico-psychological center, the offices and the technical services on the lower levels.

On this site, which affords sweeping views, I imagined a building whose striking form would generate, whether viewed from the outside or experienced from within, a rich dialogue with the surrounding landscape. By creating many different visual situations, the presence of the outside scenery, either through deliberate framing or through a careful mise-en-scène, can be perceived in many different and unhabitual ways. The aim is to give the viewer-every viewer, including those suffering from depression-new and refreshing perspectives on an environment previously taken for granted.

The result is a building full of surprises, where the interplay between the stepped volumes and open spaces creates a delightfully unconventional environment. That was our architectural as well as our therapeutic aim: to reach beyond the geometry of urban normality, to help the mildly depressive patients compose a new vision of the world by confronting them with a reality that is subtly and stimulatingly different.

Jacques Lacombe-Michel de Florinier Architectes

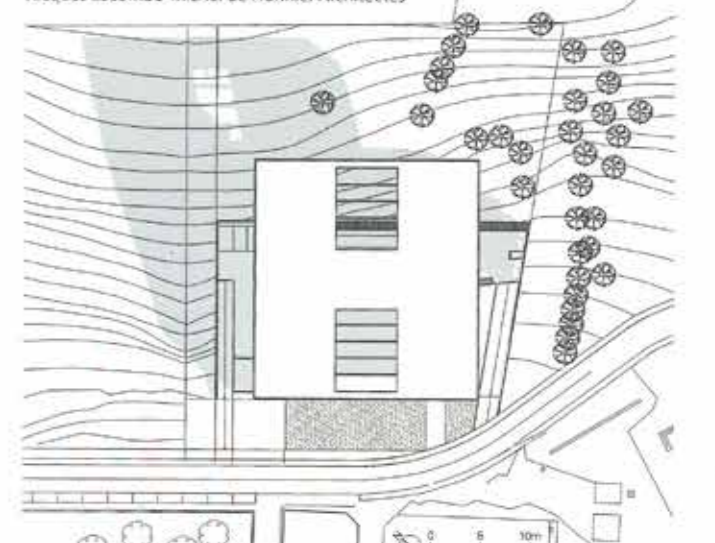

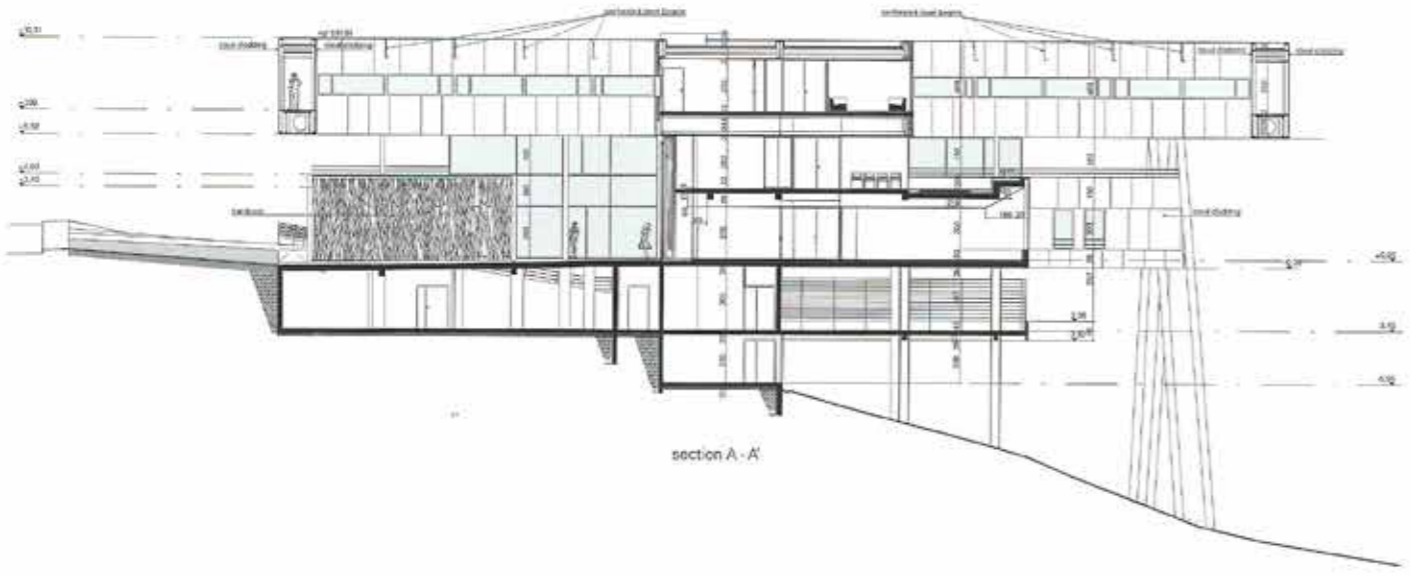
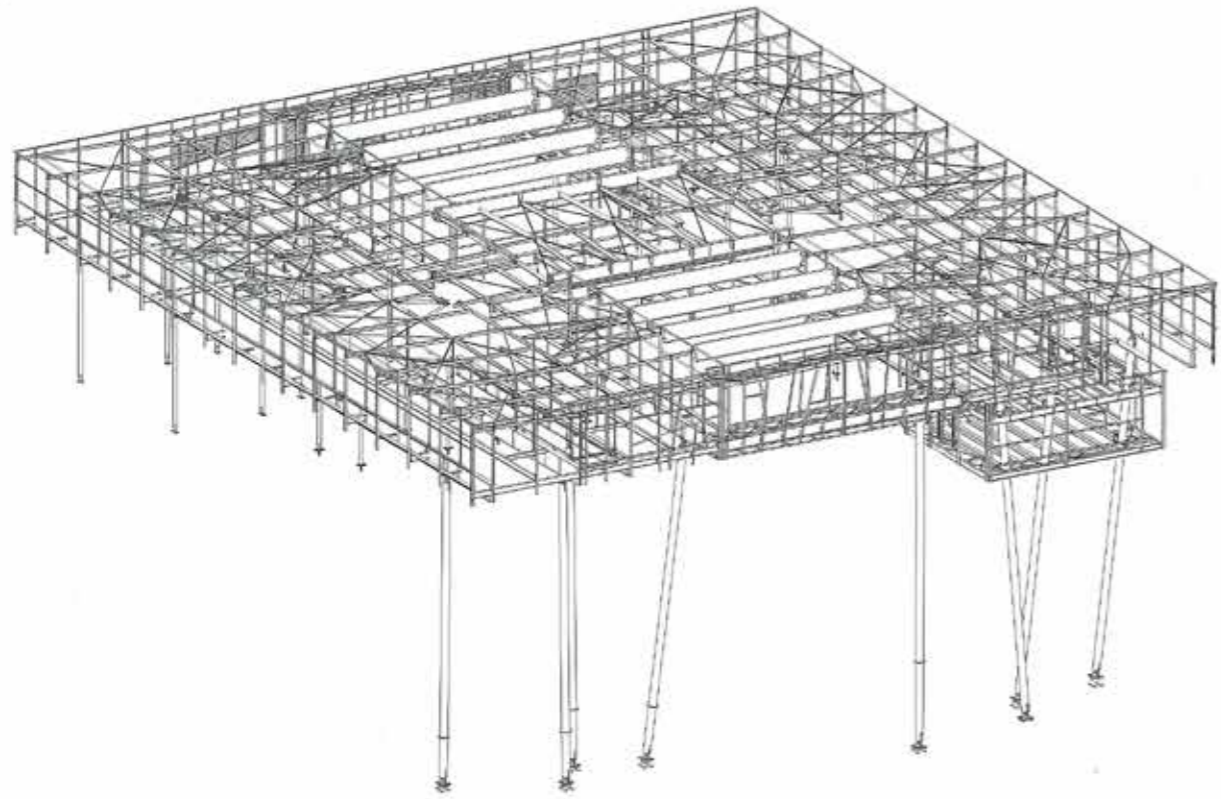

section A - A'

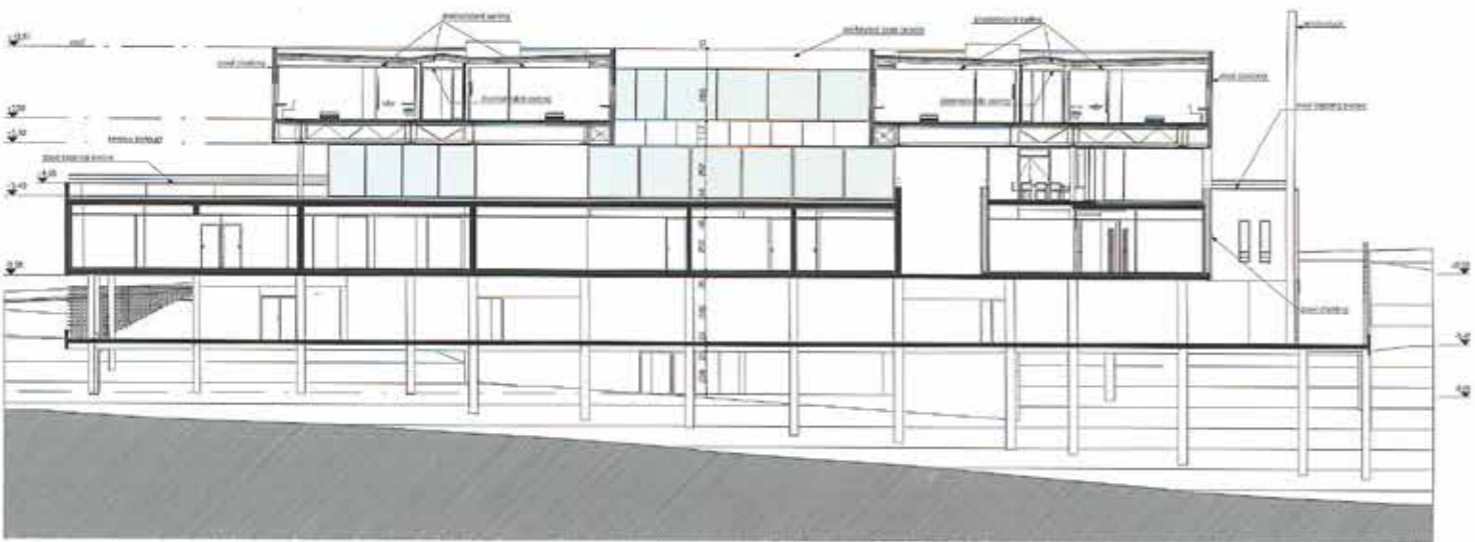

section B - B'

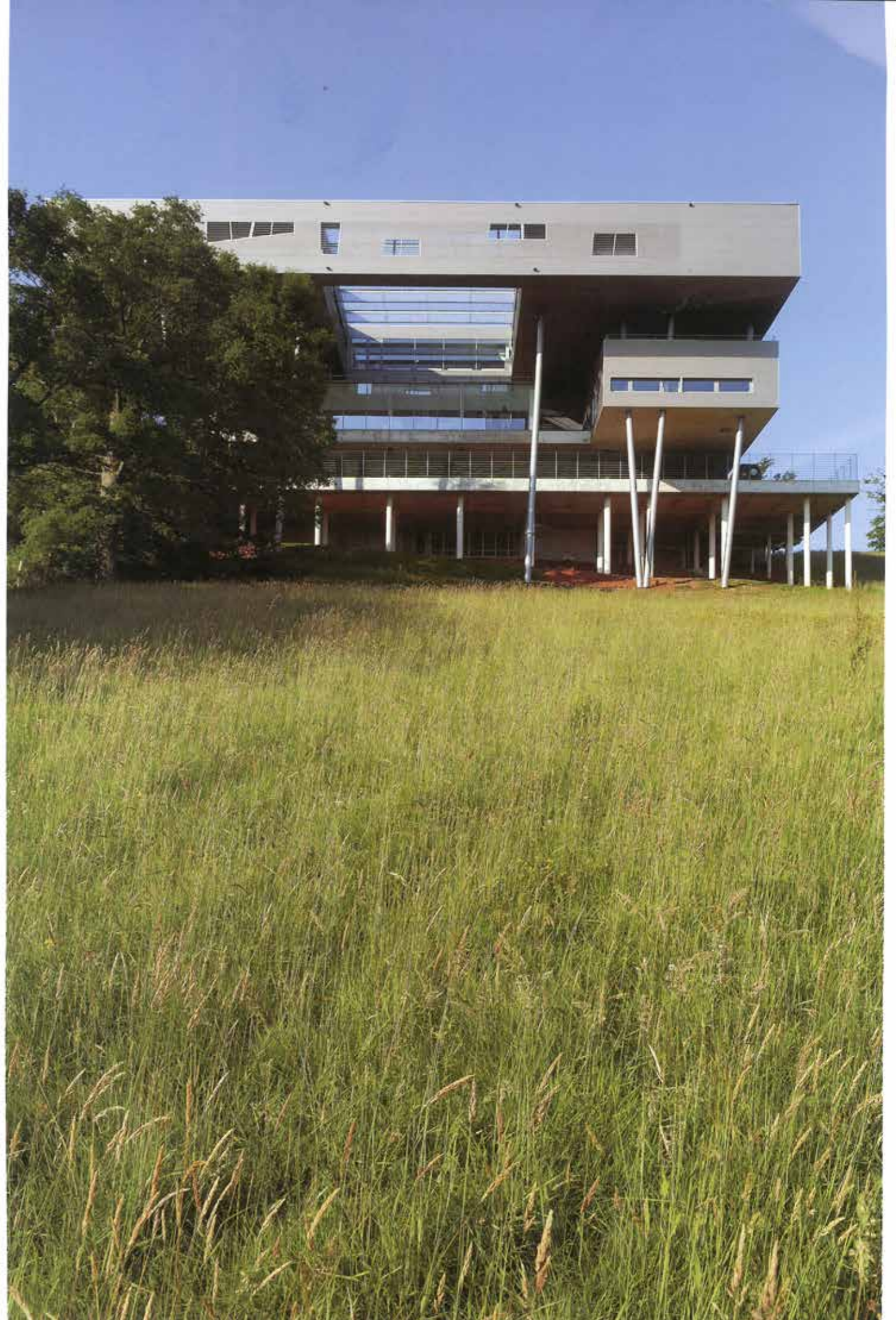



호데즈 샤프 마리 정신병원

우리는 프랑스 서남부 아베옹의 수도 호데즈에 살고 있다. 원래 가파른 비위산 꼭대기에 생긴 동네인데 지금은 멋진 고가도로를 통해 인근 언덕까지 연결된다. 클레르몽테랑 근처에 본부를 둔 샤프 마리 병원협회는 프랑스 남부에서 여러 개의 병원을 오랫동안 운영해 왔다. 1940년대에 작가 앙투앵 아르트가 임원했던 곳으로 유명한 호데즈의 병원도 이 가운데 하나다. 당시 '수용소'로 불렸던 이 병원은 소도시 외곽에 40,000㎡ 가량의 부지를 차지하고 있다. 높다란 벽으로 둘러싸여 외부 세계와 차단되었던 이곳은 '정신이상자'들의 빈민가로 여겨졌다. 이 병원 설계를 우리에게 맡긴 가장 큰 이유는 과거 일반인들에게 수용소나 감옥 같이 여겨졌던 정신과 병원 건물의 이미지를 지우고자 하는 것이었다. 북향의 가파른 부지 위에 들어설 이번 프로젝트는 40개의 입원실, 의학심리학 센터, 외래 진료병원으로 구성된 정신과 병원을 하나의 공동 서비스 개념으로 통합시키는 것이다. 총 바닥 면적은 3,495㎡로, 3,800,000 유로의 비용이 소요된다. 의학심리학 센터는 2007년 이래 계속 운영되고 있다. 부지의 높은 쪽에서 들어오는 입구가 있는 층은 길게 돌출되어 부지를 가리고 있어 아래의 주차장과 플랫폼의 지붕 역할을 한다.

이번 프로젝트에서 가장 중요하고 특징적인 점은 40개 입원실을 나무가 내려다 보이는 최고층에 배치하기로 결정한 것이다. 이를 통해 하층부의 공간을 의학심리학 센터 계획에 여유 있게 할애하고, 각종 오피스 공간과 기술 서비스 공간도 배치할 수 있었다. 외부나 내부의 위치에 상관없이 모든 곳에서 아름다운 형태를 갖추고, 주변 환경과 충분히 소통하는 건물을 구상했다. 다양한 시각적 환경으로 철지한 프레임과 섬세한 미장센을 제공함으로써 외부 풍경을 새롭게 인식할 수 있도록 했다. 가장 중요하게 생각한 점은 우울증을 앓는 이들을 포함해 모든 사람들에게 지금까지 당연하게 여겨온 주변 환경을 완전히 새롭고 신선한 관점에서 바라볼 수 있게 돕고자 하는 것이었다. 그 결과 계단식 플랫폼과 개방된 공간 사이의 상호작용을 통해 신선한 느낌의 환경을 선사할 수 있는 놀라운 건물이 탄생했다. 가벼운 우울증을 앓는 환자들에게 도시의 일상적인 기하학적 구조를 넘어선 미묘하고 다양한 자극을 중으로서 세상을 새로운 시선으로 바라볼 수 있도록 돕고자 했다. 이것이 치료면에서, 그리고 건축면에서의 우리의 목표였다. 지크 리공-이탈 드 프록리나에 아카데미스

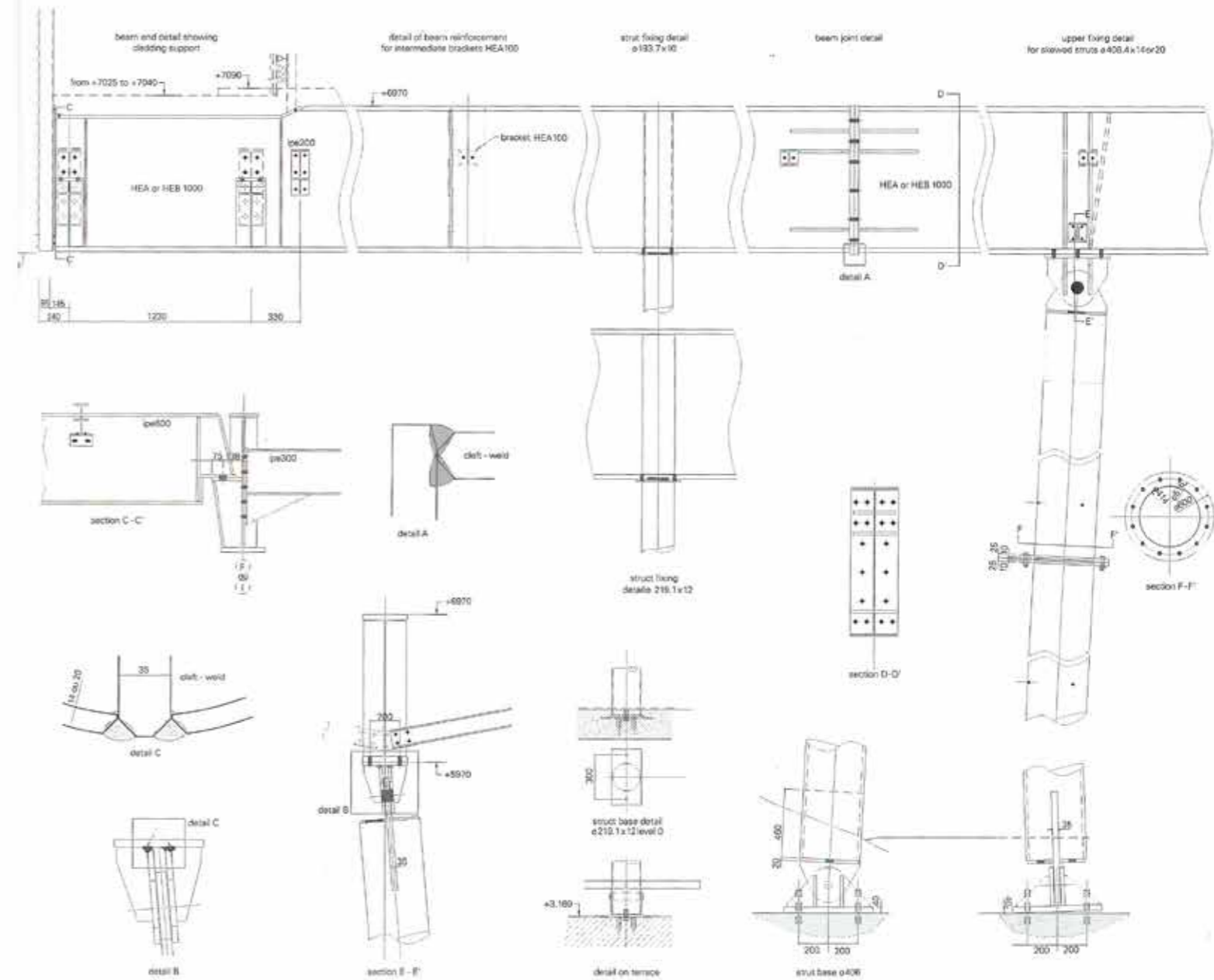



- 1. bedroom 6. doctor room 11. toilets 16. terrace
- 2. nurse room 7. waiting room 12. family waiting room 17. laundry room
- 3. consulting room 8. lift 13. displaying area 18. living room
- 4. psychologist room 9. cleaning closet 14. dining room 19. clean clothes
- 5. sophrology room 10. cooking therapy 15. meeting room 20. dirty clothes

